

ВЛАСНОРУЧ

НАТЯЖНІ СТЕЛІ

ІНСТРУКЦІЯ ЗІ ВСТАНОВЛЕННЯ

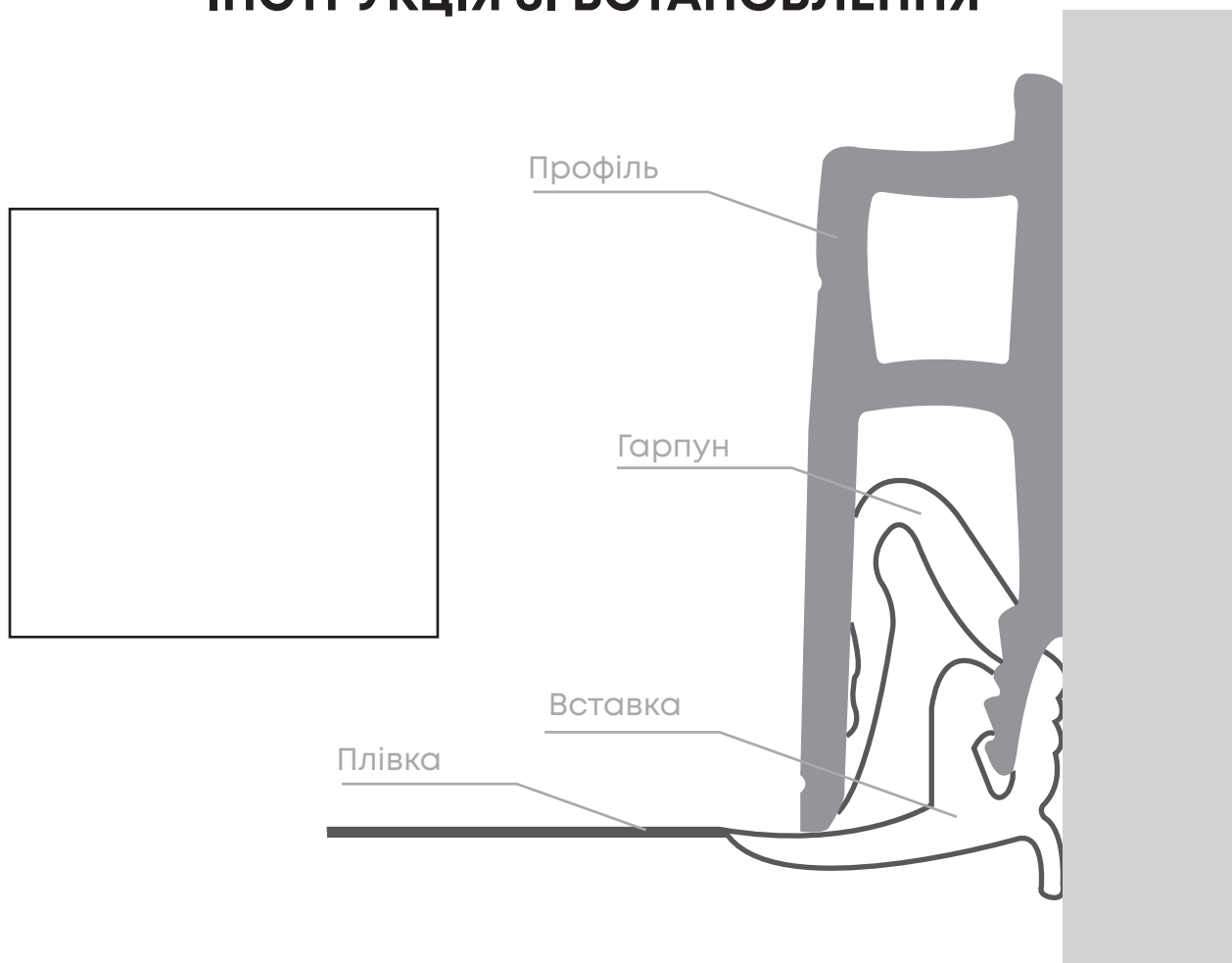

МОНТАЖ БЕЗ
ДОСВІДУ



МОНТАЖ БЕЗ
ПЕРЕПЛАТ



МОНТАЖ БЕЗ ГАЗОВОГО
ОБЛАДНАННЯ

Додатково Ви можете придбати комплектуючі, які не включені у базовий набір.

ВЛАСНОРУЧ

НАТЯЖНІ СТЕЛІ



ПВХ полотно

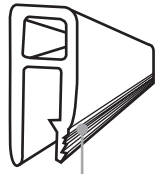

Профіль



Гарпун

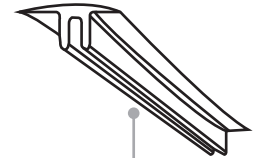

Вставка декоративна



Шпатель

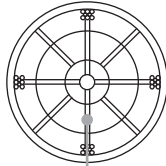

Платформа 200

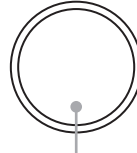

Термокільце 60



Клей



Підвіси, 2шт



Саморізи
для підвісів

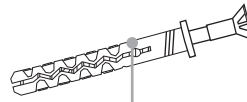

Дюбелі і саморізи
для профілю та закладної
під світильник



Скотч малярний



Обвід труби
універсальний

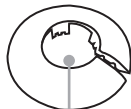

Декоративна
заглушка на трубу

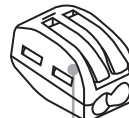

Клемники, 2шт



Рукавиці

ВАМ ЗНАДОБИТЬСЯ



Електричний провід
для підключення
світильників



Рівень (лазерний,
будівельний або
гідрорівень)



Будівельний ніж

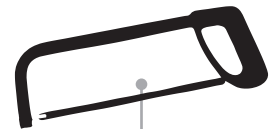

Ножівка по металу

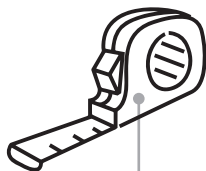

Рулетка



Пласкогубці

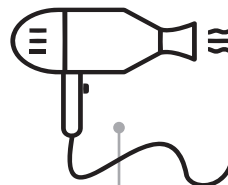

Фен

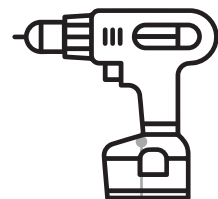

Шурупверт

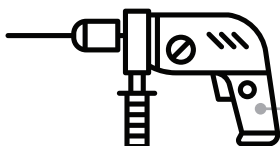

Перфоратор



Бур по бетону 6 мм

1.

КРІПИМО ПРОФІЛЬ

1. Відбиваємо рівень по стінах, враховуючи опуск не менше 4 см від нижньої точки стелі.
2. Надпилюємо профіль в кутах (як на фото).

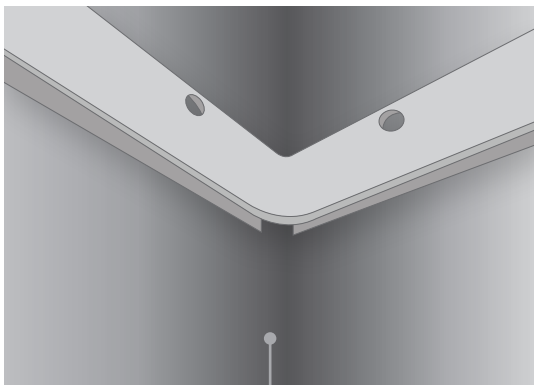

Внутрішній кут



Зовнішній кут

3. Кріпимо профіль до стіни. Профіль стикуємо на прямій лінії, не менше 15 см від кута.

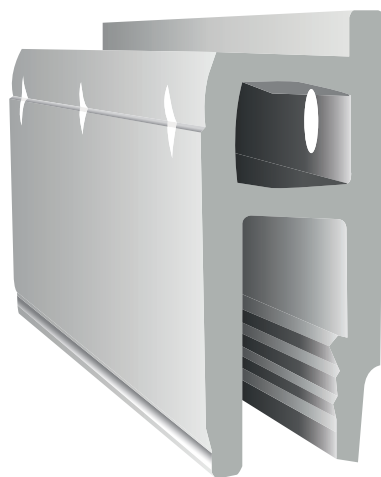

Сторона до стіни

4. Усі стики в нижній частині профілю проклеюємо малярним скотчем.

2.

ЗАКЛАДНІ ПІД СВІТИЛЬНИК

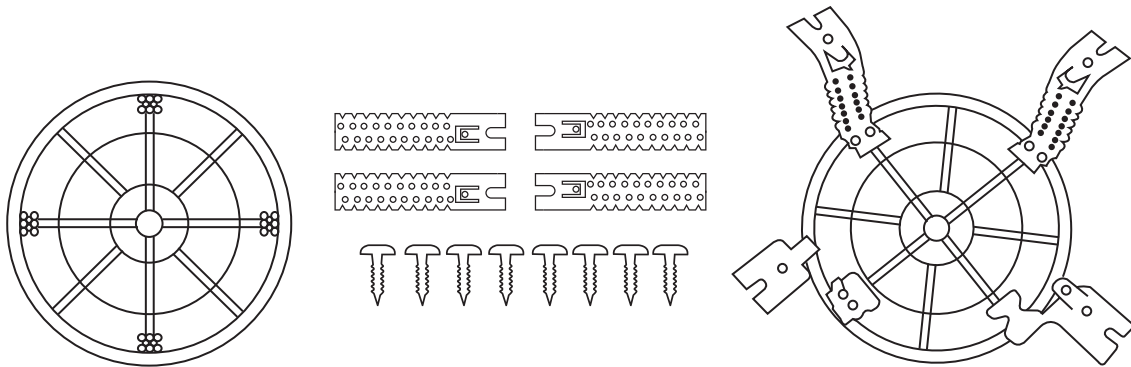

Кріплення закладної платформи під люстру

1. Розрізаємо підвіс навпіл і загинаємо, як показано на малюнку.
2. Прикріплюємо підвіси до платформи шурупами.
3. Розмічаємо місце на стелі.
4. Прикріплюємо платформу до стелі.
5. Підводимо електричний кабель в отвір платформи, перевіряємо справність, ізолюємо.
6. Вирівнюємо закладні за рівнем стелі, притиснувши або витягнувши їх за рахунок згинання підвісу.

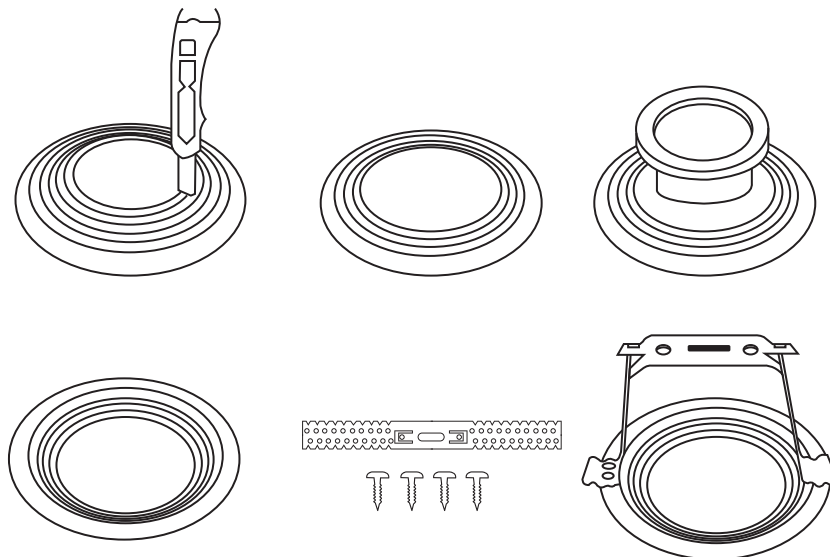

Кріплення закладної під точковий світильник (□□□□□□□□)

1. Вимірюємо розмір вбудованої частини світильника і вирізаємо його в закладній.
2. Прикріплюємо підвіси до платформи шурупами.
3. Прикріплюємо платформу до стелі.
4. Підводимо електричний кабель в отвір платформи, перевіряємо справність, ізолюємо.

3.

МОНТАЖ ПОЛОТНА

1. Підготовлюємо полотно до встановлення: розкладаємо згідно довжини сторін.
2. Підготовлюємо шматки клин гарпуна по 15-20 см.
3. Закріплюємо полотно в послідовності згідно схеми, але залишаємо клин гарпун не повністю закріпленим в профіль (для корекції), завжди підтягуємо полотно, щоб уникнути складок.



4. Прогріваємо полотно, використовуючи фен. Щоб уникнути пропалювання полотна, слід не тримати фен направлений на одну ділянку і не підносити ближче 15-20 см до полотна.
5. Монтуємо спочатку полотно на довгих ділянках, потім на коротких.
6. Формуємо кути, тримаючись напрямку.



7. Після натяжки полотна закриваємо паз профілю декоративною вставкою.

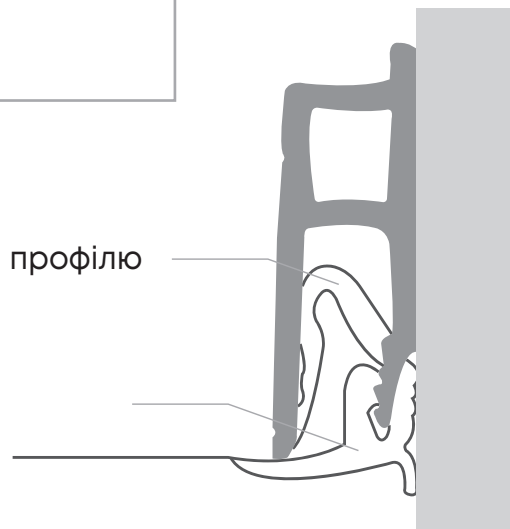

4.

ОБХІД ТРУБИ

1. Вимірюємо розмір труби і вирізаємо потрібний розмір в пластиковому обводі.
2. Розрізаємо полотно в місці примикання, вирізаємо необхідний діаметр.
3. Відрізаємо потрібну довжину пластикового обводу таким чином, щоб він не доходив до краю профіля 1-2 мм і приклеюємо його з тильної сторони полотна.
4. Вирізаємо з залишку обводу шматок 2 см x 1 см пластику.
5. Приклеюємо з боку стіни шматок пластику на місці розрізу (з однієї сторони розрізу).
6. Монтуємо полотно в місці обводу і приклеюємо другу сторону до шматка пластику.

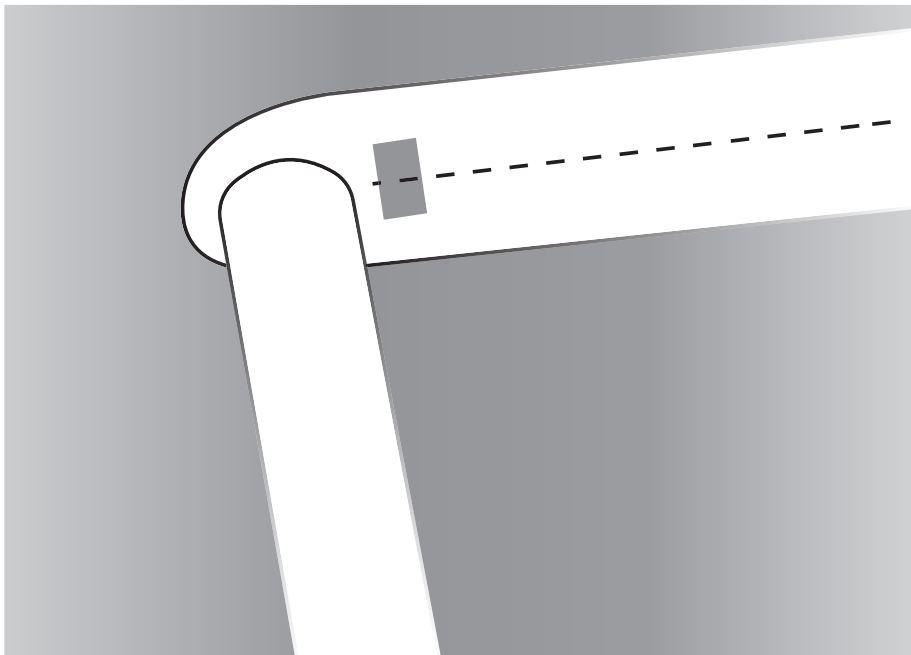

7. Монтуємо декоративну заглушку на трубу.

5.

МОНТАЖ ЛЮСТРИ

1. Знаходимо платформу під полотном.
2. Наносимо рівномірно клей на термокільце та приклеюємо на полотно.
3. Вирізаємо внутрішній отвір термокільця і дістаємо електропровід.
4. Підключаємо електропровід, використовуючи клемники до світильника.
5. Монтуємо світильник згідно способу його кріплення.

